

Examenbericht 3 – 2026

Zo, het tweede Kunst-examen is achter de rug. Vanochtend waren de havoleerlingen aan de beurt. Ook vandaag konden we vlot van start. Ondertussen zaten de vwo-ers hun geschiedenisexamen te maken in de gymzaal. Lekker knus!

Hedy surveilleerde vandaag bij de Kunst-examens en had daarom deze ☺ inspirerende sokken aan. Compleet met ‘neppe’ parels. Dat zal de leerlingen enorm geholpen hebben.



Voor zichzelf heeft Hedy het volgende paar uitgezocht. Met een gave mok erbij.

Hedy mailde mij later nog een aanvulling:

Hieronder sokken voor de lieverds van de administratie (de roze) en voor mijn fijne collega Tamara, die zoveel zit te puzzelen om het verzuim te regelen (die met de puzzelstukken). De laatste sokken zijn voor buurman Stefan.

Hint voor de schoolleiding: voor iedere collega een bij hem/haar passend paar sokken als cadeau?



Maar goed, het Kunstexamen is verder prima verlopen. Er liep een keer een computer vast, maar dat was zo verholpen. In de gymzaal verliep alles rustig.

Omdat wij ondertussen alweer druk bezig waren met het voorbereiden van de middagzitting, heb ik even op [scholieren.com](https://www.scholieren.com) gekeken wat examenleerlingen van deze twee examens vonden.

Hoe ging jouw havo Kunstvakken examen?



Er is 211 keer gestemd

Nog 12 uur

Hoe ging jouw vwo Geschiedenis examen?



Er is 982 keer gestemd

Nog 12 uur

Niek liet weten dat er blijkbaar ook toezicht is bij de voorbereiding van de examenzittingen. Zeker even kijken of alle papieren wel recht liggen. Waar zouden we zijn zonder al deze hulp.



We hadden dit jaar surveillanten bij het 'opbouwen'

17:22

Het zat vanmiddag weer flink vol in de gymzaal. De mavisten maakten het examen Nederlands met z'n allen. Voor de havo was er economie en voor het vwo natuurkunde. Frank had vandaag een inspirerende trui aan voor zijn economie-leerlingen. Hij mocht van mij uiteraard de gymzaal niet in met deze trui. Er zijn grenzen. Weer eens iets anders dan sokken.

Het viel mij op dat veel mavo- en veel havoleerlingen klaar waren voor het einde van de zitting. Dat is meestal een goed teken. Bij het vwo waren hadden veel leerlingen alle tijd nodig. Ze vonden het een echt moeilijk examen.

Valerie heeft mij geholpen en heeft nog wat natuurkunde-plaatjes opgezocht. Fijn! Kan ik hopelijk een beetje op tijd gaan slapen vanavond.

Ik heb er eentje uitgekozen. Deze cartoon geeft creatieve oplossingen om te kunnen weten bij het polsstokhoogspringen die wel reglementair toegestaan zijn.

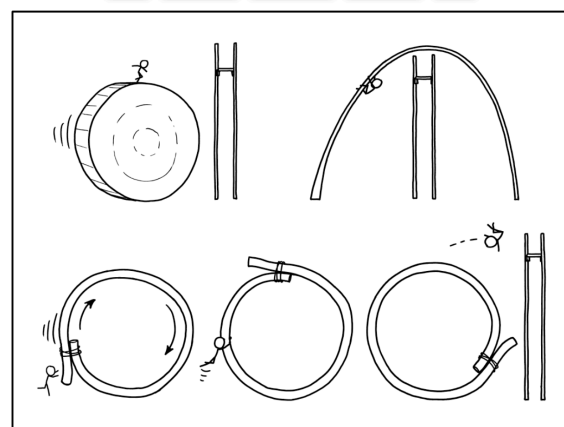

FUN FACT: THERE ARE NO LIMITS ON THE LENGTH OR DIAMETER OF THE POLE IN POLE VAULT.



Aan het eind van de middag gaan we aan de slag voor de examenzittingen van de volgende ochtend. Marie H el ene en ik gaan een potje examen-kwartetten.

'Mag ik van jou van de Tijdverlengers een leerling die Claroread gebruikt bij geschiedenis?'

'Bestaan die dan? Heb ik nog nooit van gehoord!'



Tijd om naar huis te gaan. Oh ja, nog even de examens van morgen:

Dinsdagochtend 12 mei	9:00 – 11:00	mavo	Aardrijkskunde
	9:00 – 12:00	havo	Geschiedenis
Dinsdagmiddag 12 mei	13:30 – 15:30	mavo	Frans
	13:30 – 16:30	havo	Scheikunde
	13:30 – 16:30	vwo	Nederlands

Dag, dag, Gerrie